

EAC

Карниз

LB3, LB4, LVG, LVH,
LSF, LTF, LIA, LIB, LRB,
LRC

LB3, LVG, LTF
LIA, LRB

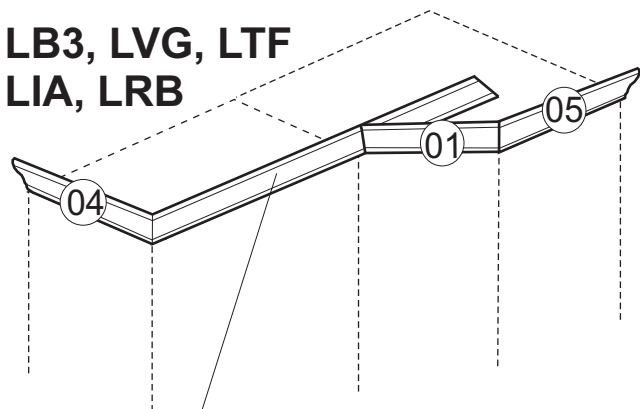

Фасадные элементы карниза или
элементы, запиленные из хлыста
линейного шкафа

LB4, LVH, LSF, LIB, LRC

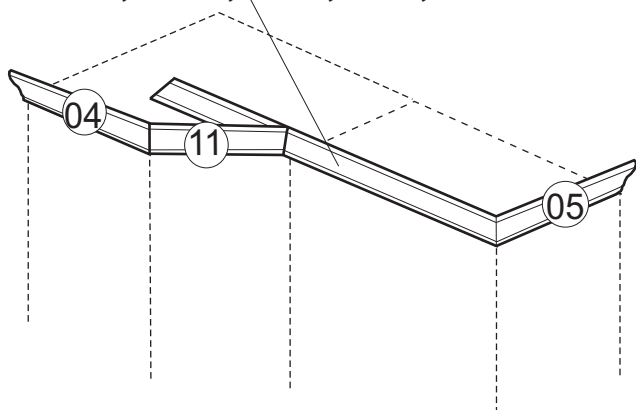

Стяжка VB16	Шуруп 4x25
2шт.	* шт.

*кол-во шурупов
определяется
вариантом
карниза



► Фирма оставляет за собой право вносить
изменения, не влияющие на качество изделия

**Сборку производите на твердой
и ровной поверхности.**

Внимание!

Показана сборка
карниза LB3, LVG,
LTF, LIA, LRB.
Сборка карниза LB4, LVH,
LSF, LIB, LRC
производится
аналогично.

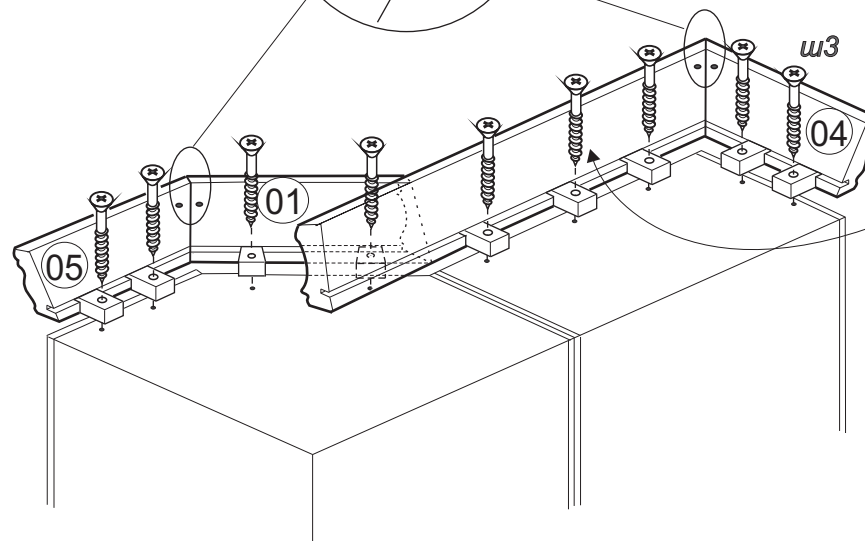
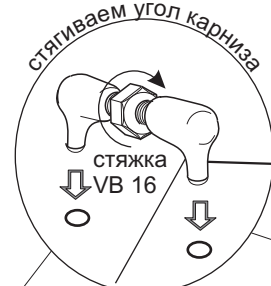
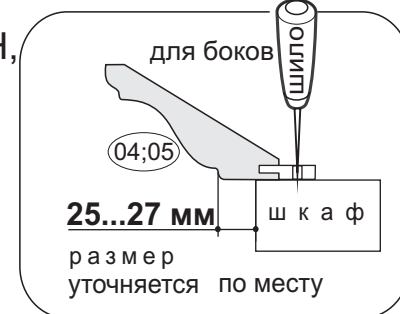
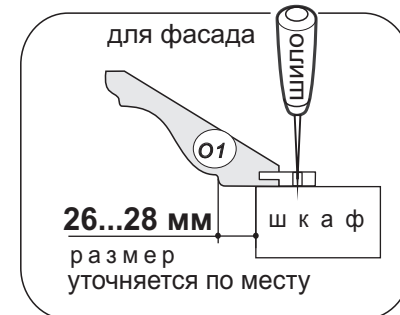

Последовательность сборки
карниза:

1. Крепление элемента 04;
2. Крепление элемента
фасадного карниза или
элемента, запиленного из
хлыста.
3. Крепление элемента 05;
4. Крепление элемента 01.